

# PRZENOŚNIK TAŚMOWY

## Charakterystyka techniczna

Model	Wydajność [t/h]	Wymiary [mm]			
		A	B	C	D
PT20	20	550	205	282	Wg potrzeb
PT20Z	20	550	270	345	Wg potrzeb
PT40	40	650	205	282	Wg potrzeb
PT40Z	40	650	270	345	Wg potrzeb

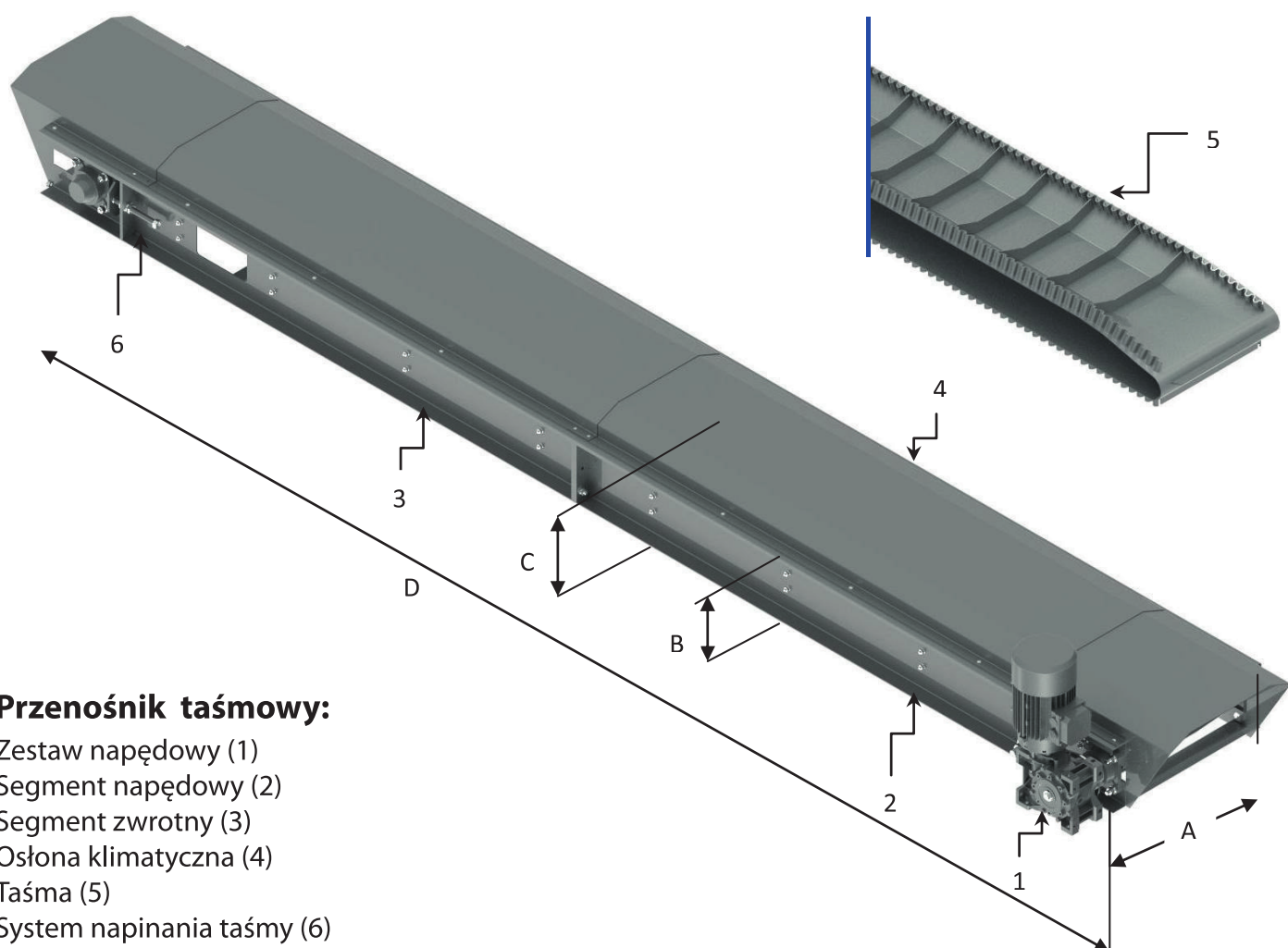

### Przenośnik taśmowy:

- Zestaw napędowy (1)
- Segment napędowy (2)
- Segment zwrotny (3)
- Osłona klimatyczna (4)
- Taśma (5)
- System napinania taśmy (6)